

Министерство науки и высшего образования Республики Казахстан
Атырауский университет имени Халела Досмухамедова

«Утверждаю»



Председатель приемной комиссии

Председатель правления-Ректор

С.Н.Идрисов

« 05 » 06 2023 г.

ПРОГРАММА

Для вступительных творческих экзаменов по образовательной программе
6В02103-«Дизайнер, по отраслям и избранному направлению, художник-дизайнер в
системе образования»

Атырау, 2023 г.

Разработчики:

Старший преподаватель, зав.кафедры



Бекешева А.С.

Старший преподаватель, магистр



Карабалин У.Т.

Старший преподаватель, магистр



Элжанов Ф. М.

Старший преподаватель, магистр



Мажитов М.И.

Старший преподаватель, магистр



Насипуллаев Е.Б.

Программа вступительных творческих экзаменов обсуждена на заседании кафедры «Изобразительного искусства и дизайна»

Протокол № 8 «21» «апрель» 2023 г.

Зав.кафедрой:



Бекешева А.С.



Содержание

1. Общие положения -----	4
2. Порядок проведения творческого экзамена -----	4
3. I этап – творческий экзамен -----	4
4. II этап – творческий экзамен -----	6

1 Общие положения

Вступительные экзамены по образовательной программе 6В02103 «Дизайнер по отраслям и избранному направлению, художник-дизайнер в системе образования» проводятся по предметам «Рисунок» и «Черчение» проводится в течение 2-х экзаменационных дней (по 3 часа и 4 часа) в специально оборудованных аудиториях рисунка и черчения.

Два обязательных предмета тестирования:

1. История РК;
2. Грамотность чтения.

Два творческих экзамена:

1. Рисунок
2. Черчение

2 Порядок проведения творческого экзамена

Для поступающих абитуриентов по образовательной программе 6В02103 «Дизайнер по отраслям и избранному направлению, художник-дизайнер в системе образования» готовятся постановки в соответствии с разработанными 2-мя вариантами заданий. Место абитуриента в аудитории соответствует номеру, полученному перед экзаменом, вариант выбирается по желанию. Рисунок и черчение выполняется на формате ватмана А3 с печатью факультета. Все работы шифруются представителем приемной комиссии.

3 I этап – творческий экзамен

Задание по предмету «Рисунок»

1. Выполнить на листе построение гипсовой розетки в соответствии с законами композиции и перспективы.
2. В рисунке соблюсти пропорциональные соотношения частей гипсовой розетки.
3. Передать средствами карандашной графики объемность и световоздушную перспективу.

Рисунок выполняется на бумаге формата А3 (29,7х42 см)

Продолжительность работы – 3 часа.

Инструменты, которые приносят абитуриенты с собой:

Экзаменационный лист, удостоверение.

Рисунок



Критерии оценки

№	Критерии оценки	Балл
1	Оптимальное размещение рисунка на формате А3	5
2	Грамотность размещения в четко определенной композиционной среде. Рациональное нанесение на поверхность листа всех частей композиции, навык правильного размещения изображения на бумаге, композиционная последовательность.	15
3	Композиционное решение на листе бумаги, пропорциональность, анализ света и тени, отображение целых форм и объемов штрихами и линиями.	15
4	Учет закономерностей воздушной и линейной перспективы.	10
	Всего:	45

При оценке работ комиссия обращает внимание на следующие особенности:

Работы, сданные по дисциплине «Рисунок», оцениваются по 45-балльной степени.

45-30 баллов – «отлично»

- Удачный выбор композиции;
- Выявление пропорции в соответствии с законом перспективы;
- Грамотное линейное построение и правильное расположение на плоскости;
- Правильное выявление объема, формы и конструктивное построение;
- Последовательное и грамотное цветовое и тоновое решение;
- Законченность работы.

29-20 баллов – «хорошо»

- Удачный выбор композиции;
- Общее выявление пропорции в соответствии с законами перспективы;
- Проработка выявления объёма и формы предмета и конструктивное решение с незначительными недоработками;
- Недостаточное выявление цветотеневых и тоновых отношений.

19-5 баллов – «удовлетворительно»

- Не совсем удачно выбрана композиция;
- Не выявлен объем и форма предмета;
- Пропорция и конструктивное построение передана с ошибками;
- неправильно расположен на предметной плоскости;
- работа не завершена.

4-0 баллов – «не удовлетворительно»

- Композиция неудачна;
- Пропорция не соблюдена;
- Грубые ошибки в линейно - конструктивном построений.

4 II этап – творческий экзамен

Задание по предмету «Черчение»

1. Вычертить третью проекции детали по двум заданным, показать невидимые линии, расставить размеры.

2. Выполнить построение аксонометрического изображения данной детали, используя любой вид аксонометрии.

Графическая работа выполняется карандашом с применением чертежных инструментов на формате А-3 (297 x 420)

Продолжительность исполнения - 3 часа.

Черчение

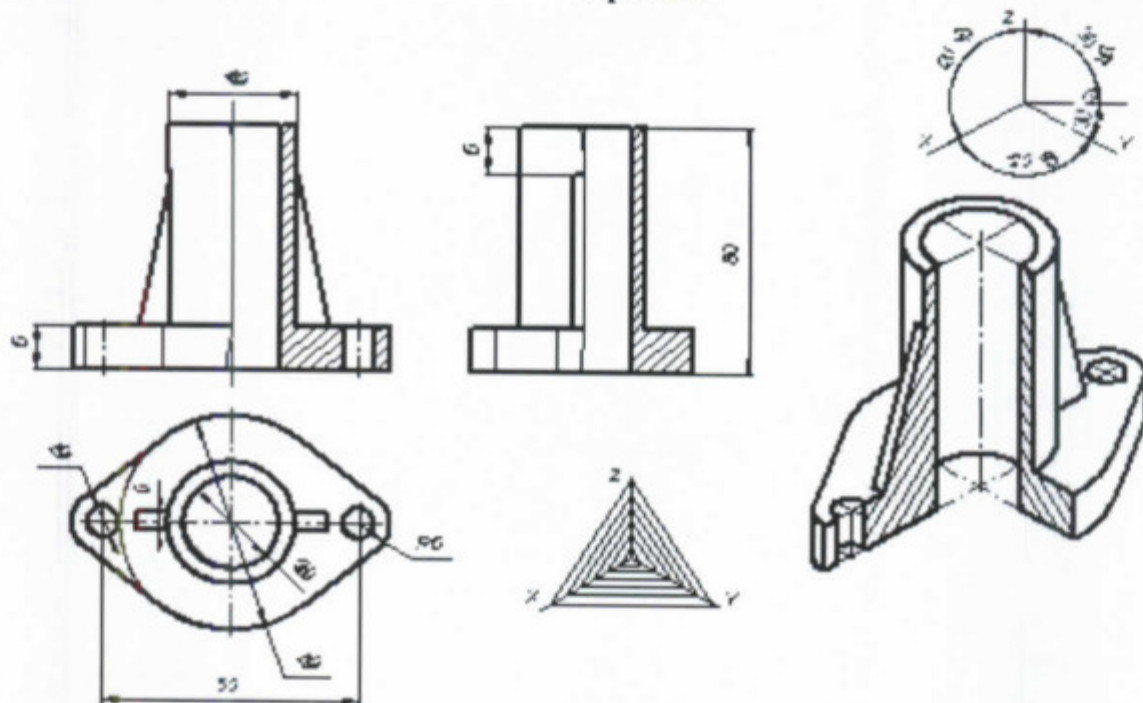

Критерии оценки

№	Критерий оценок	Балл
1	Оптимальное размещение рисунка на формате А3	5
2	Вычерчивание 2-х проекций. Построение третьей проекции. Аксонометрия. Нанесение размеров	20
3	Графика. Стандарт линий чертежа. Взаимная параллельность и перпендикулярность линий.	15
4	Шрифт. Выполнение основной надписи и размерных чисел	5
	Барлығы:	45

Работы, сданные по предмету «Черчение», оцениваются по 45-балльной степени.

45-30 баллов – «отлично»

- Размещение чертежа на формате А3
- Построение третьей проекции без ошибок
- Правильное построение аксонометрической проекции.
- Масштабность

29-20 баллов – «хорошо»

- Размещение чертежа на формате А3.
- Построение третьей проекции без ошибок.
- Правильное построение аксонометрической проекции.
- Некоторые ошибки в масштабах.

19-5 баллов – «удовлетворительно»

- Размещение чертежа на формате А3.
- Построение третьей проекции без ошибок.
- Ошибки в построений аксонометрической проекции.

4-0 баллов – «не удовлетворительно»

- Неправильное размещение чертежа на формате А3.
- Неправильное построение третьей проекции
- Отсутствие аксономитрического построения.

ЛИТЕРАТУРА:

1. А.Верделли «Искусство рисунка» оқу құралы. Артродник. 2007
2. К.У.Гарсия «Уроки рисунка для начинающих» Астрель, 2009
3. Н.Ли. «Основы учебного академического рисунка». Минск 2006.
4. Б.Асанова, А.Жаксыбергенов, С.Данилушкина «Рисунок және графика» Астана, Фолиант, 2008
5. «Учебный рисунок. В.Суриков атындағы Мәскеу көркемөнер институты. Оқу құралы. «Искусство» 2003
6. Л.Род «Арнайы сурет салу» оқулық. Фолиант, Астана, 2008
7. В.И.Жабинский, А.В.Винтов «Рисунок» Оқу құралы. Москва, Инфра-М, 2009
8. А.В.Светников «Композиционное мышление» Оқу құралы. Москва, 2009. университет. кітап
9. Д.И.Киплик «Техника живописи» М., Искусство и культура. 2007. – 178 с.
10. «Живопись». Жоғары оқу орындарының студенттеріне арналған оқу құралы. Электронды кітап. М., 2008.
11. Андрияка «Мастер акварельной живописи» С-П., 2008. – 179 с.
12. Н.Бесчастнов «Живопись» студенттерге арналған оқу құралы. «Пан Пресс»
13. Г.И.Шалаева «Учимся рисовать» Электронды кітап, 2009
14. Элвин Крошо «Как рисовать. Акварель» Электронды кітап, 2009
15. Богуслав Сланский «Техника живописи» ОСП Электронды кітап 2009
16. Бабулин И.А. Построение машиностроительных чертежей. Изд. М. – Высшая школа 1982.
17. Боголюбов С.К., Войнов А.В. Черчение. М. – «Машиностроение» 1981.
18. Ботвинников А.Д., Виноградов И.С., Вышнепольский. Черчение, учебник для 6-7 кл. Ср. Школы. М. – Просв.1988.
19. Селиверстов М.М. Черчение, М. – Высшая школа 1980.
20. Севастопольский Н.О. Уроки черчения в школе. М. – Просв.1981.
21. Гервер В.А. Творческие задачи по черчению. «Просвещение» 1991.
22. Есмуханов Ж. Учебник черчения для казахстанских школ. 2000.
23. Хасенов М.М. Развитие способности школьников и мыслительным преобразованиям. Алматы «Рауан» 1992.